

# Una nova proposta de suport expositiu per a papers pintats

El muntatge d'exposicions és una experiència en la qual hi intervenen professionals de diferents sectors: comissaris, dissenyadors, transportistes, coordinadors d'exposicions, muntadors, conservadors i restauradors. En aquest article es mostra la particularitat museogràfica que planteja un objecte en concret, el paper pintat, així com la coordinació i col·laboració entre diferents professionals per tal d'aconseguir una unitat estètica i garantir una bona conservació preventiva del material exposat.

## **A new proposal of exhibition support for painted paper**

*The mounting of exhibitions is an experience involving professionals from various sectors: curators, designers, transporters, exhibition coordinators, compilers, conservators and restorers. This article shows the museographic particularity that poses a specific object, painted paper, as well as the coordination and collaboration between different professionals to achieve aesthetic unity and to ensure good preventive conservation of the exposed material.*

**Laia Callejà Galera.** Gestió de les col·leccions dels museus del Disseny Hub Barcelona. Llicenciada en Història de l'Art per la Universitat de Barcelona i Diplomada en Conservació i Restauració de Document Gràfic per l'ESCRBCC.

*Collection management of the museums of the Disseny Hub Barcelona. Bachelor in History of Art by the University of Barcelona and Graduated in Conservation and Restoration of Graphic Documents by the ESCRBCC.*  
lcalleja@bcn.cat

**Paraules Clau:** paper pintat, rotlle, exposició, conservació, muntatge d'exposicions.

**Keywords:** painted paper, roll, exhibition, conservation, mounting of exhibitions.

**Data de recepció:** 3-XI-2011 / **Data d'acceptació:** 10-XI-2011



## INTRODUCCIÓ

Del 7 de juliol al 31 d'octubre de 2010, l'espai 0 del Disseny Hub Barcelona (DHUB), al carrer Montcada, va acollir la galeria d'estudi<sup>1</sup> "Papers pintats. Col·lecció del Museu de les Arts Decoratives i del Gabinet de les Arts Gràfiques". Aquest format d'exposició va ser una bona ocasió per a la visualització, l'estudi i la reflexió d'aquesta col·lecció dels museus del Disseny Hub Barcelona (DHUB).

La galeria es va dividir en dues parts ben diferenciades: la contemporània i la històrica, on s'hi van mostrar només una vuitantena de papers pintats de les més de 2.000 peces que conté aquesta col·lecció.

El tractament a l'hora de muntar les peces va ser molt diferent en cadascuna de les dues parts. La part contemporània estava formada per rotlles de paper pintat que avui dia es poden comprar a les botigues i, per tant, va ser possible adquirir-ne tant pel muntatge com per incrementar el fons patrimonial del museu. Els papers pintats contemporanis van ser encolats directament sobre els suports expositius, preveient que després no es recuperarien sinó que, un cop acabada l'exposició, tot s'eliminarà. <sup>1</sup>

En la part històrica però, el material conservat és únic i, per tant, s'havia de trobar un sistema que fos satisfactori per garantir la conservació dels rotlles i que a la vegada

Rotlles de papers pintats de la col·lecció del Museu de les Arts Decoratives de Barcelona (Fotografia: Xavi Padrós).

poguessin ser exposats. És en aquesta part, la històrica, que centrarem la nostra atenció per tal d'explicar l'experiència museogràfica.

## PROJECTE DEL DISSENY DE L'EXPOSICIÓ

Durant el procés de disseny de l'exposició es van plantejar diferents factors que van influir de forma decisiva en el projecte final:

- L'estat de conservació de les peces.
- La particularitat de l'element a exposar.
- El pressupost amb el qual es comptava.

[1] Sala 1 de l'Espai 0: papers pintats contemporanis interactius (Fotografia: Raimon Solà).

<sup>1</sup> Les galeries d'estudi del Disseny Hub Barcelona són un espai públic que permet contemplar, estudiar i reflexionar sobre les col·leccions dels museus. Reuneixen diferents objectes per tipologies i els presenten en una àrea de consulta, un espai proper a l'exposició temporal, el centre de documentació i la reserva d'un museu, però diferent de tots ells i amb personalitat pròpia. Les galeries d'estudi permeten descobrir el fons i assistir al creixement de les col·leccions del Disseny Hub Barcelona.





- La intencionalitat museogràfica i el disseny expositiu.
- Els antecedents expositius.

#### ESTAT DE CONSERVACIÓ DE LES PECES

Gran part dels papers pintats històrics exposats provenen d'una donació que va ingressar al museu durant la dècada dels 90 del segle XX i gràcies a la qual es va ampliar de forma considerable la col·lecció.<sup>2</sup> Com a producte de consum i per tant, manipulats i emmagatzemats segons el seu ús comercial, quan varen ingressar al museu, alguns rotlles presentaven cops, estrips i esmicolament a les vores. A més, en força casos, a causa de la matèria primera amb què havien estat fabricats, els suports de paper presentaven una acidificació important, fet que els feia molt fràgils a l'hora de ser manipulats.

Des de la seva fabricació, passant pel seu emmagatzematge fins a la seva actual conservació al museu, els papers s'han conservat, bàsicament, enrotllats. És per això que a l'hora d'exposar-los, presentaven una certa resistència a ser desenrotllats i manipulats.

Tots aquests factors calia, doncs, tenir-los molt en compte a l'hora de dissenyar els suports i els elements de subjecció.

#### PARTICULARITAT DE L'ELEMENT A EXPOSAR

Les peces que s'havien d'exposar presentaven diferents formats. Tot i que la gran majoria, per les pròpies dimensions, es conservaven enrotllats, també hi havia trossos o fragments tant enrotllats com plans.

Avaluant les tipologies d'aquest material, la que presentava una major complexitat expositiva era el rotlle i, per tant, calia revisar de cada peça les següents característiques que influïrien en el disseny museogràfic final:

- Gruix: calia tenir en compte que hi havia papers molt prims i d'altres molt gruixuts, gairebé cartrons.
- Superfície: n'hi havia de llisos i d'altres presentaven relleu, gofrats o fibres adherides.

[2] Rotlles de papers pintats de la col·lecció del Museu de les Arts Decoratives de Barcelona (Fotografia: Xavi Padrós).



• Dimensions: eren diverses tant pel que fa a l'amplada del paper com al diàmetre del rotlle, factors que influïren en la distribució del material en l'espai expositiu.<sup>2</sup>

• Lectura del dibuix o disseny: implicava que el paper s'hagués d'instal·lar en posició vertical o horitzontal ja fos en calaixeres o a la paret, fet que influïa en el tipus de subjecció. A més, en alguns casos, el dibuix del paper anava enrotllat amb l'element sustentat cap endins o cap enfora, i per tant s'havia de trobar una solució particular per a cadascun dels casos.

• Força exercida en descargolar el rotlle: la resistència que el rotlle exercia, era provocada per la llargada del propi paper enrotllat durant desenes d'anys. La força exercida feia necessari subjectar amb fermesa els dos extrems del rotlle i, alhora, les vores de la zona del rotlle exposada, sovint debilitades.

#### PRESSUPOST

És un punt essencial a tenir en compte ja que d'ell en depèn el conjunt del projecte. En aquest cas, en ser un pressupost molt ajustat es van haver de desestimar moltes peces per tal de reduir els costos de la restauració prèvia a l'exposició, minimitzar les necessitats de transport, embalatge, manipulació i muntatge. Es va prioritzar la conservació del material durant el temps d'exposició per davant de la quantitat de peces exposades, fet que hagués complicat molt més totes les tasques.

#### INTENCIONALITAT MUSEOGRÀFICA I DISSENY EXPOSITIU

Com ja s'ha comentat, les peces presentaven diferents tipologies i formats com medallons, sobreportes, peces bidimensionals..., algunes d'aquestes requerien una mínima subjecció de fàcil resolució, però la gran majoria de peces a exposar eren rotlles. En aquest cas, els comissaris de la Galeria d'Estudi, Maria Teresa Canals i Rossend Casanova, van tenir molt clar que el que s'exposava no era un simple dibuix o disseny sobre suport de paper sinó que volien mostrar l'objecte: el rotlle. El paper pintat, per ell mateix, el reconeixem tant empaperant les parets com en el seu format enrotllat, característica essencial de la seva fabricació, llest per col·locar.

#### ANTECEDENTS EXPOSITIUS

El plantejament museo-gràfic dels fragments no implicava, a priori, gaire complicació, a diferència dels rotlles que suposaven un autèntic repte museogràfic tenint en consideració les premisses dels comissaris i tot l'exposat anteriorment. Per trobar una possible solució i afrontar el muntatge d'aquest tipus d'objecte es va cercar informació sobre formes expositives existents a altres col·leccions.

Els sistemes de presentació dels papers pintats que vam trobar a centres com el Museu Nacional de Suïssa

<sup>2</sup> Ricard Guasch Solé va donar 1.400 rotlles de paper pintat al Museu de les Arts Decoratives de Barcelona l'any 1998, fet que va suposar un important increment, tan quantitativa-ment com qualitativa, del fons patrimonial del museu.

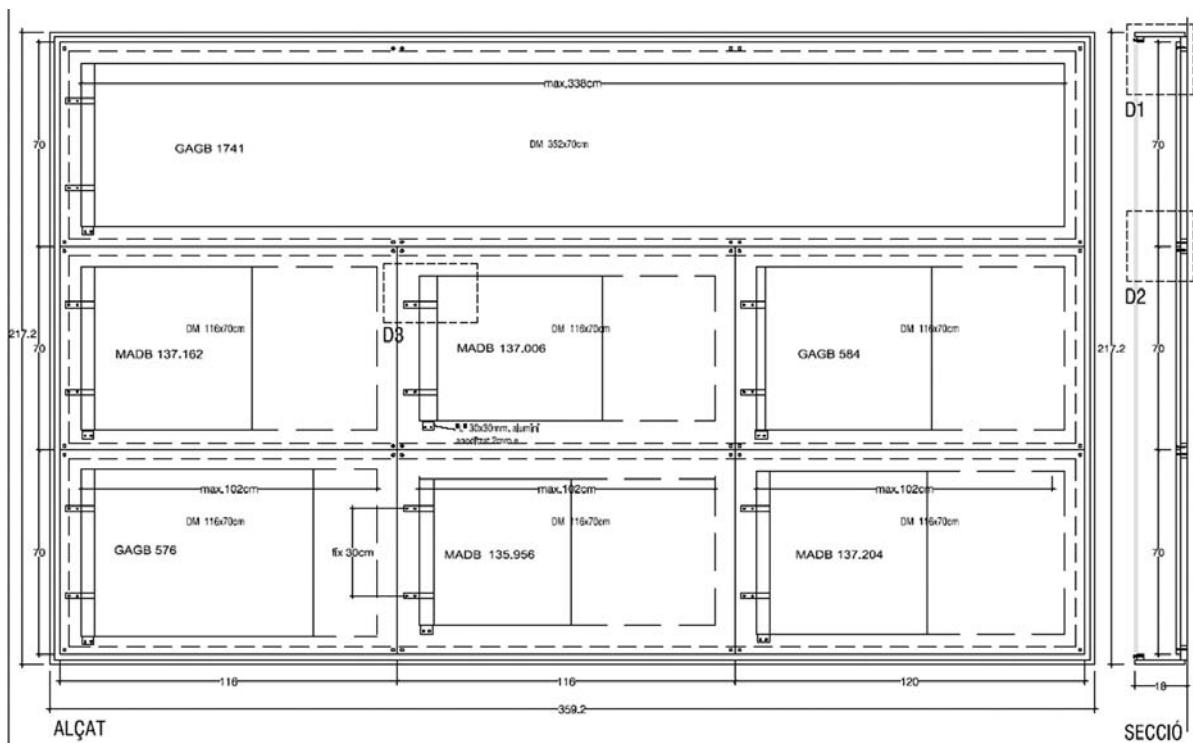

3

(Château de Prangins-Landesmuseum Zürich), el *Fashion & Textile Museum* de Londres, el *Musée du Papier Peint* de Rixheim a França o el centre privat *Les Arts Décoratifs*<sup>3</sup> de París van ser els següents:

- Encolats a la paret decorant les cases-museu.
- Conservats dins de planeres on no es mostra com se subjecten les peces als calaixos.
- Tensats a la paret on s'amaga el sistema de subjecció dels rotlles.
- Entelats i tensats en bastidors.
- Penjats com si fossin teles.

Els sistemes utilitzats en aquests centres no resolien ni la nostra idea inicial (visualitzar el rotlle de paper com a objecte) ni les problemàtiques museo-gràfiques d'uniformitat dels suports, d'economització de recursos, de subjecció vàlida tant en posició vertical com en horitzontal, d'adaptabilitat al mobiliari existent, etc.

Finalment, el desenvolupament del sistema de subjecció de les peces, va passar per tot un procés on es plantejaren diferents solucions, algunes d'elles molt creatives i enginyoses. El sistema de presentació definitiu va ser prèviament assajat en els múltiples casos que se'ns presentaven en l'exposició per tal de contemplar totes les situacions possibles i comprovar que funcionava correctament. Tots els sistemes de subjecció pensats i realitzats exclusivament per aquesta exposició, van ser ideats pel Departament de Col·leccions del DHUB.

## DISSENY I MUNTATGE

El sistema de presentació de les peces es va haver d'adaptar també a l'espai de la sala i al mobiliari ja existent per aquest tipus de mostres (galeries d'estudi).



4

[3] Esquema de distribució dels papers pintats corresponents a la tipologia de frisos (Esquema: lacreativa.com).

[4] Sala 3 de l'Espai O: papers pintats històrics (Fotografia: Raimon Solà).

En aquest sentit només es plantejaven dues opcions de presentació tenint en compte que el material a exposar era un suport delicat (paper) i, alhora, un objecte tridimensional:

- Vertical: marc adaptat al diàmetre dels rotlles i orientació del dibuix, tenint en compte que s'havia de subjectar la part tridimensional de l'objecte. <sup>3</sup>
- Horitzontal: tenint en compte el moviment dels calaixos en el seu desplaçament horitzontal quan s'obren i es tanquen. <sup>4</sup>

<sup>3</sup> La institució *Amis et Acteurs du Papier Peint* (París, França), l'any 2010 va fer la donació d'un rotlle de paper pintat al Museu de les Arts Decoratives de Barcelona - DHUB (MADB 138.717), incrementant la col·lecció històrica del fons.



mostrar uniformitat estètica i, per l'altra, economitzar recursos. Tant pels calaixos com pels emmarcaments a la paret es va optar pels següents materials:

- Bases de fusta de DM de 1'8 cm de gruix, folrades de cartró de conservació blanc de pH neutre. [5](#)
- Ganxos i suports d'alumini amb acabat anoditzat o sorrejat segons la peça. [6](#)
- Bandes de metacrilat acollades amb claus a les bases. [7](#) i [8](#)
- Proteccions d'Ethofoam® (escuma de polietilè inert, estable i no abrasiva) com a material antilliscant que evita el contacte i la pressió directa del metacrilat i dels elements de subjecció d'alumini al paper.



A la paret es van distribuir disset papers pintats en marcs tenint en compte el diàmetre dels rotlles. Per subjectar-los sense alterar la lectura del dibuix, les peces havien d'anar verticals, amb el rotlle a la part superior o inferior, o horitzontals, amb el rotlle a la dreta o a l'esquerra. Per al primer cas (peça en posició vertical), es van utilitzar els ganxos d'alumini protegits amb Ethofoam® amb un llistó pla folrat de paper de conservació que proporcionava subjecció i recolzament al rotlle. [9](#) La resta de paper es desenrotllava i se subjectava als laterals amb bandes de metacrilat sense protecció, ja que simplement feien la funció de mantenir el paper pla sense aixafar-lo. L'inici del rotlle s'havia de subjectar més fermament amb una banda de metacrilat protegida amb Ethofoam® blanc, [7](#) ja que la funció era de tensar el paper sense malmetre'l.



Quan el rotlle estava a la part inferior, el sistema de subjecció era el mateix però invertit.

Com s'ha comentat, la lectura del dibuix del paper pintat també podia implicar que la disposició fos apaïxada o horitzontal, amb el rotlle a l'esquerra o a la dreta. En aquests casos la subjecció del rotlle consistia en un petit prestatge de metacrilat protegit també amb Ethofoam®, proporcionant recolzament al rotlle. [6](#) i [10](#)

Les bases de fusta, una per a cada rotlle, es van muntar sobre llistons collats a la paret formant conjunts rectangulars, tancats amb un marc –perfil de fusta de color negre– i protegits frontalment per metacrilat. En aquest cas, s'aprofitava el discurs expositiu d'agrupar els papers pintats històrics per tipologies per tal d'evitar fer marcs individualitzats. [3](#) i [10](#)

A les calaixeres s'hi van distribuir els quaranta-un papers restants. El sistema de presentació, tot i que les peces reposaven sobre una superfície horitzontal, fou similar a l'explicat ja que calia assegurar la subjecció als calaixos que es desplaçaven sobre un eix horitzontal. [11](#), [12](#) i [13](#)

- [5] Procés de muntatge dels papers pintats sobre els suports de subjecció.
- [6] Sistema de subjecció dels rotlles per ser penjats en posició vertical.
- [7] Bandes de subjecció de metacrilat amb protecció d'Ethofoam® per a les vores dels papers pintats.
- [8] Bandes de subjecció laterals de metacrilat (Fotografies: DHUB).

Un altre requeriment museogràfic consistia en estandarditzar al màxim els sistemes de subjecció i el material de conservació ja que, per una banda, es volia

Es va haver d'idear però, una solució diferent per aquells rotlles que presentaven el dibuix enrotllat cap enfora. A



l'hora de desenrotllar i col·locar els papers damunt de la superfície del calaix, calia crear un suport de recolzament per tal de salvar l'alçada que imposava el diàmetre del

rotlle. <sup>14</sup> i <sup>15</sup> Per aquests casos es va fer una peanya de la mateixa alçada que el diàmetre de cada rotlle, on el paper desenrotllat es pogués estendre i subjectar correctament.

[9] Sistema de subjecció per a un rotlle de paper pintat per ser col·locat en vertical. El sistema consta de dos ganxos amb un llistó també metàl·lic (Esquema: lacreativa.com).

[10] Vitrina amb una selecció de frisos modernistes (Fotografia: Raimon Solà).

[11] Part superior de les calaixeres expositives (Fotografia: Xavi Padrós).

Tot i la voluntat d'estandarditzar al màxim el sistema de subjecció, la diversitat de diàmetres dels rotlles, va imposar que els elements d'alumini (ganxos) s'haguessin d'adaptar al diàmetre de cada rotlle, fent que cada un tingués el seu sistema exclusiu. En alguns casos però,

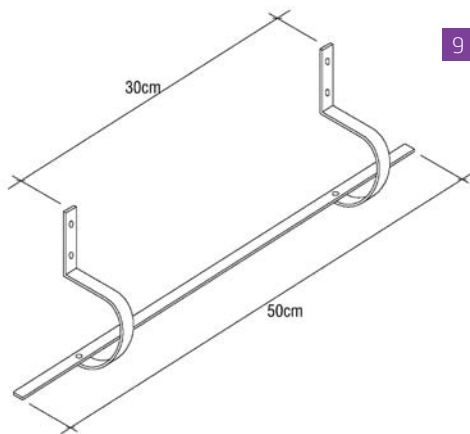

encara es va haver d'ajustar amb més material de protecció (Ethofoam®).

Els trossos i fragments disposats dins dels calaixos, es van assegurar sobre la base amb diminuts punts de subjecció com petites xarneres de paper japonès i Tylose® MH 300, materials reversibles i innocus. <sup>[16]</sup>

[12]

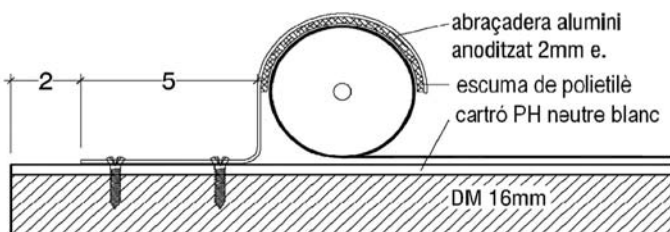

[13]

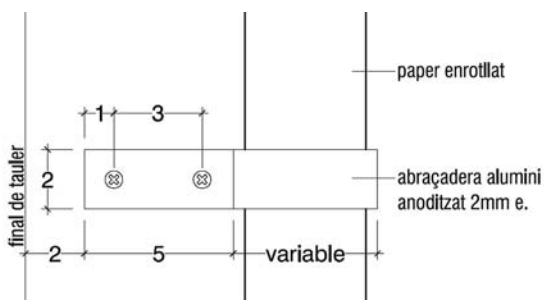

[14]

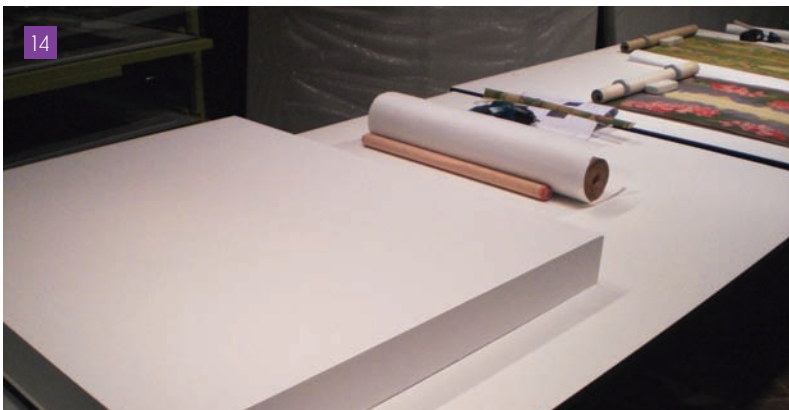

[15]

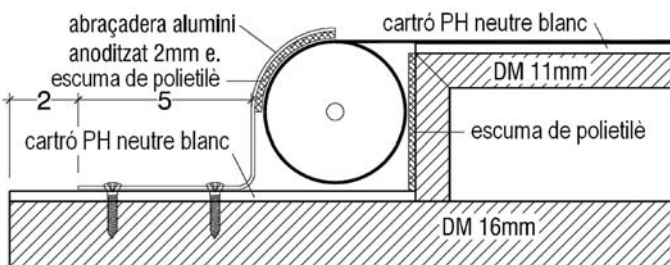

## DESMUNTATGE

Tal i com es fa per al muntatge d'una exposició, cal planificar també el desmuntatge, preveient tot allò que serà necessari: el material, el personal, les eines, la il·luminació, el temps estimat per retirar les peces, l'espai del qual es disposarà, etc.

És important recapitular sobre l'experiència del muntatge un cop inaugurada l'exposició, ja que, malgrat estar tot pensat, sorgeixen canvis no previstos que requereixen solucions ràpides (sistemes de subjecció més adequats a la peça, ajustar dimensions in situ...). Totes aquestes petites variacions cal anotar-les per tal de tenir-les presents a l'hora de fer el desmuntatge.

A més a més, no sempre podrem garantir la nostra presència durant aquesta tasca, per tant, cal planificar-ho i informar al responsable de totes les incidències. Es tracta de simplificar i agilitzar tots els passos al màxim possible per tal que es faci de manera ordenada, per tal d'assegurar la conservació de les peces.

## CONCLUSIONS DE L'EXPERIÈNCIA EXPOSITIVA

La valoració final es pot fer, realment, quan es desmunta l'exposició i es fa una anàlisi de l'estat de conservació de les peces exposades. Tenint en compte els riscos que suposa una mostra per a les peces —embalatge, transport, manipulació i exposició—, en aquest cas, la valoració va ser molt positiva ja que es temia per la possibilitat de malmetre el material amb els sistemes de subjecció de les peces i del moviment dels calaixos de les calaixeres. Un cop desmuntats els papers, es va poder observar que no presentaven cap tipus d'alteració per pressió dels elements de subjecció, ni tensions o deformacions pel temps que van estar desenrotllats. Tota exposició està, doncs, subjecta a un disseny expositiu que defineix la línia estètica global i que inclou, fins i tot, la producció dels mobles que contindran els objectes (vitrines, peanyes, suports, il·luminació...). És molt important que abans del període de disseny i de producció quedin establerts els criteris de conservació, els requeriments específics i que es realitzin les proves necessàries per confirmar que allò plantejat funciona. Tot i així, cal tenir present que entre el desenvolupament de la idea i la seva posada en

[12] Alçat de l'esquema del sistema de subjecció (ganxo) (Esquema: lacreativa.com).

[13] Planta de l'esquema del sistema de subjecció (ganxo) (Esquema: lacreativa.com).

[14] Peanya alçada per als rotlles de paper pintat que tenen el dibuix per fora (Fotografia: DHUB).

[15] Esquema de la peanya alçada per als rotlles de paper pintat que tenen el dibuix per fora (Esquema: lacreativa.com).





16

[16] Col·locació de sobreportes damunt dels suports per als calaixos (Fotografia: DHUB).

pràctica sorgiran canvis, modificacions o adaptacions per necessitats concretes de l'objecte.

Un cop s'ha acabat el muntatge, un bon exercici és pensar sobre allò fet i analitzar el que ha funcionat i el que no, per tal de:

- Reflexionar: pensar les possibles solucions.
- Ser flexible: tenir present que hi pot haver canvis durant el procés del muntatge.
- Avaluar: tenir capacitat d'autocrítica per poder veure que hi ha coses que no estan ben resoltes i que es podrien millorar.

Com a conclusió i valoració general, destaquem que cal aprofitar l'experiència del procés de muntatge amb els

canvis, les adaptacions i les variacions que sorgeixen i que poden ser molt valuoses per aplicar-les a futures exposicions.

Per últim, és important tenir en compte que hi ha molts agents implicats en la producció i disseny d'una exposició i, sovint, el projecte es troba allunyat dels criteris de conservació preventiva que s'hauria d'aplicar a les obres. Per tant, s'ha d'arribar a un consens de totes les parts implicades i fer que es trobi la millor solució per unir estètica, funcionalitat i conservació.

Els resultats d'aquest sistema expositiu, pel que fa a la conservació i exposició de les peces, han estat tan positius, que s'ha optat per aprofitar i adaptar aquest sistema en uns marcs individuals per tal d'incorporar dos dels papers pintats històrics exposats durant aquesta galeria d'estudi a l'exposició permanent del Museu de les Arts Decoratives de Barcelona.